



Le festival scout de l'animation

# ORIGAMI

**Tranches d'âge concernées :** baladins, louveteaux, éclaireurs, pionniers

## **Matériel**

- papier blanc, de couleur ou papier origami
- latte ou gabarits
- crayons gris et de couleurs
- ciseaux

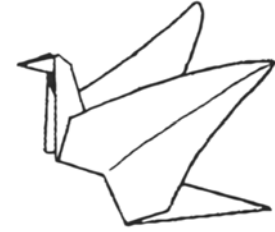

## **Plis et symboles**

Avant de commencer les pliages, il serait intéressant d'expliquer les différents plis et symboles (voir feuille jointe).

## **Déroulement**

Remarques

Si tu n'as pas du papier origami, trace un carré de 15 cm x 15 cm ou de 20 cm x 20 cm et découpe-le.  
Avec des enfants, faire les carrés à l'avance ou prévoir des gabarits.

Prendre le carré devant soi.

Choisir son pliage.

Découvrir et observer les différentes étapes.

Commencer le pliage en respectant l'ordre des numéros.

Veiller à bien respecter les plis et les symboles indiqués.

Une fois terminés, le pliage peut être décoré, peint ou colorié.

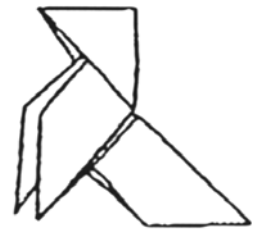

## **Comment s'y prendre ?**

Chaque participant a la marche à suivre et réalise seul son pliage.

Une personne de référence montre étape par étape à tout le monde.

On peut imaginer des petits jeux, des défis, des projets...

## **Exemples :**













Réaliser le plus vite possible un pliage

Choisir un ou plusieurs thèmes et réaliser une exposition (les animaux, les avions...)

Faire découvrir un pliage à une autre personne

# SOLFÈGE DU PLIEUR DE PAPIER

symboles Plis et bases

-  plier devant
-  plier derrière
-  pousser, enfoncer
-  retourner le modèle
-  ouvrir, tirer, déplier
-  vue agrandie
-  maintenir ce point
-  surveiller ce point
-  insérer, glisser dans
-  répéter une opération autant de fois qu'il y a de barres
-  **SOUFFLER, GONFLER**
-  **TIRER ET POUSSER**

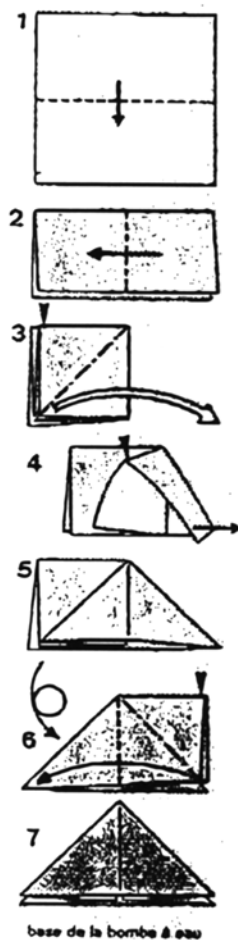
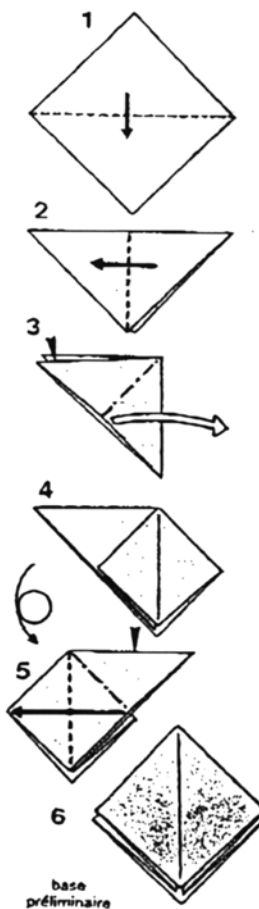
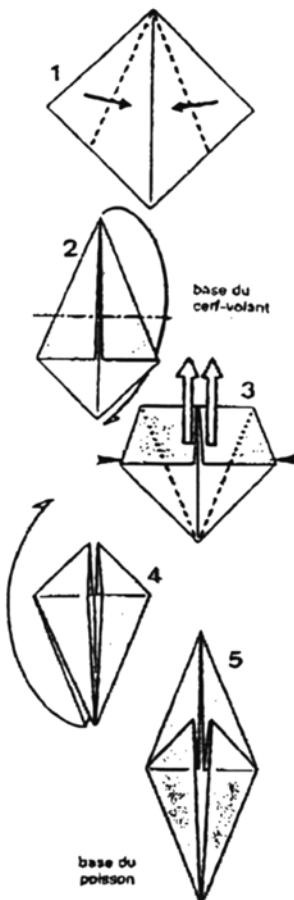
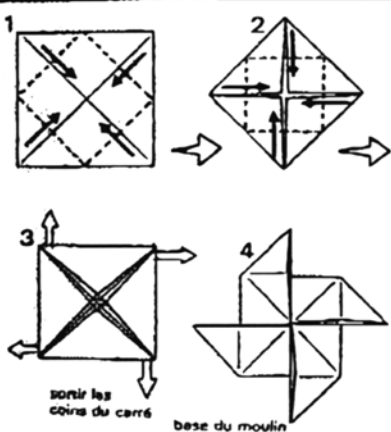
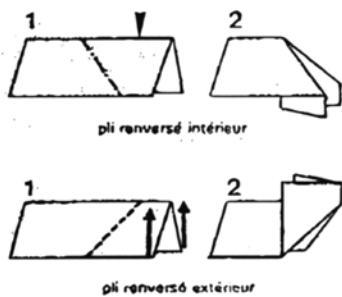
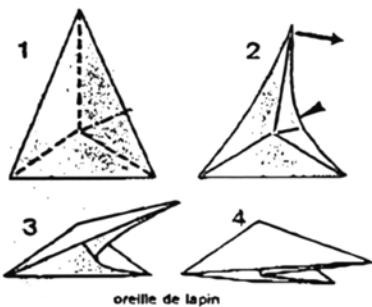
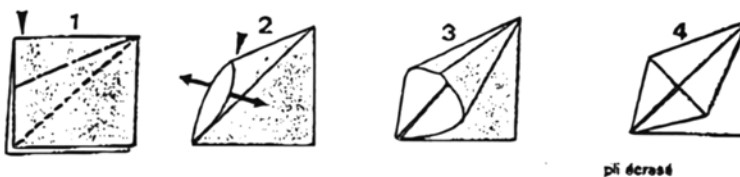
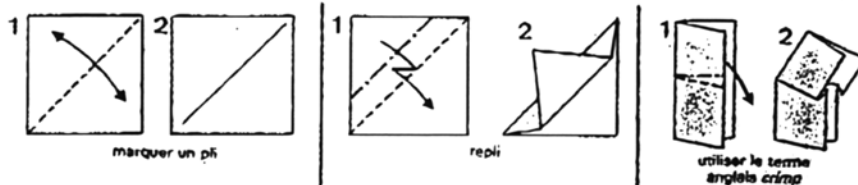
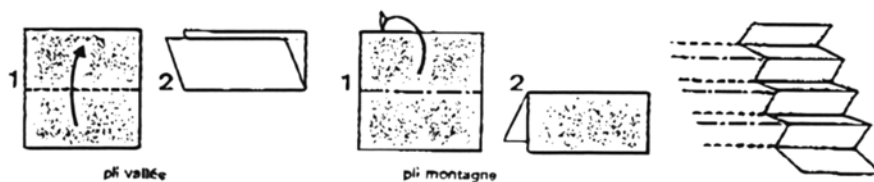

## La bombe à eau

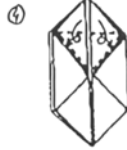
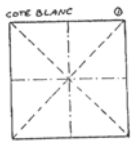

## Le gobelet

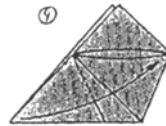
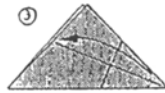
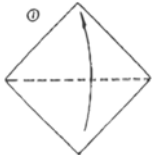

## L'hélicoptère

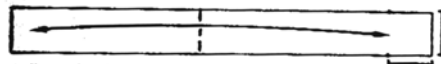

1 Format initial : 2 cm x 20 cm (1/10).  
Marquer le pli en laissant en bout un carré.

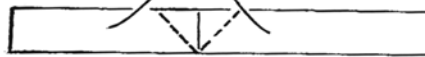

2 Format initial : 2 cm x 20 cm (1/10).

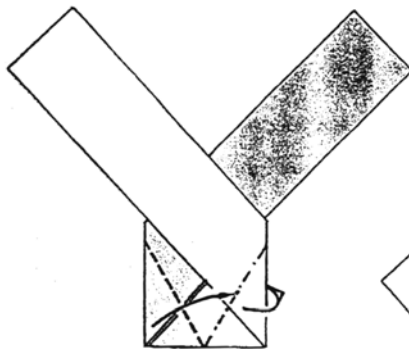

4 Plier en trois à partir du centre en pliant un pan derrière.



6 Rabattre une pale derrière et une pale devant.

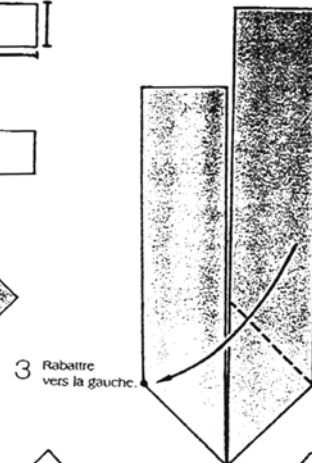

3 Rabattre vers la gauche.



5 Plier jusqu'au centre le côté gauche, faire de même de l'autre côté.

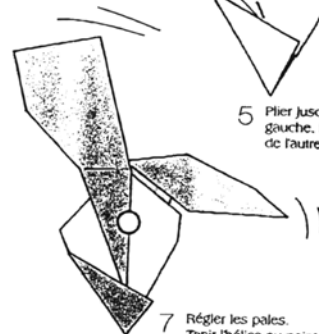

7 Régler les pales.  
Tenir l'hélico au point indiqué puis le lâcher pour qu'il tourne.

La grenouille sauteuse

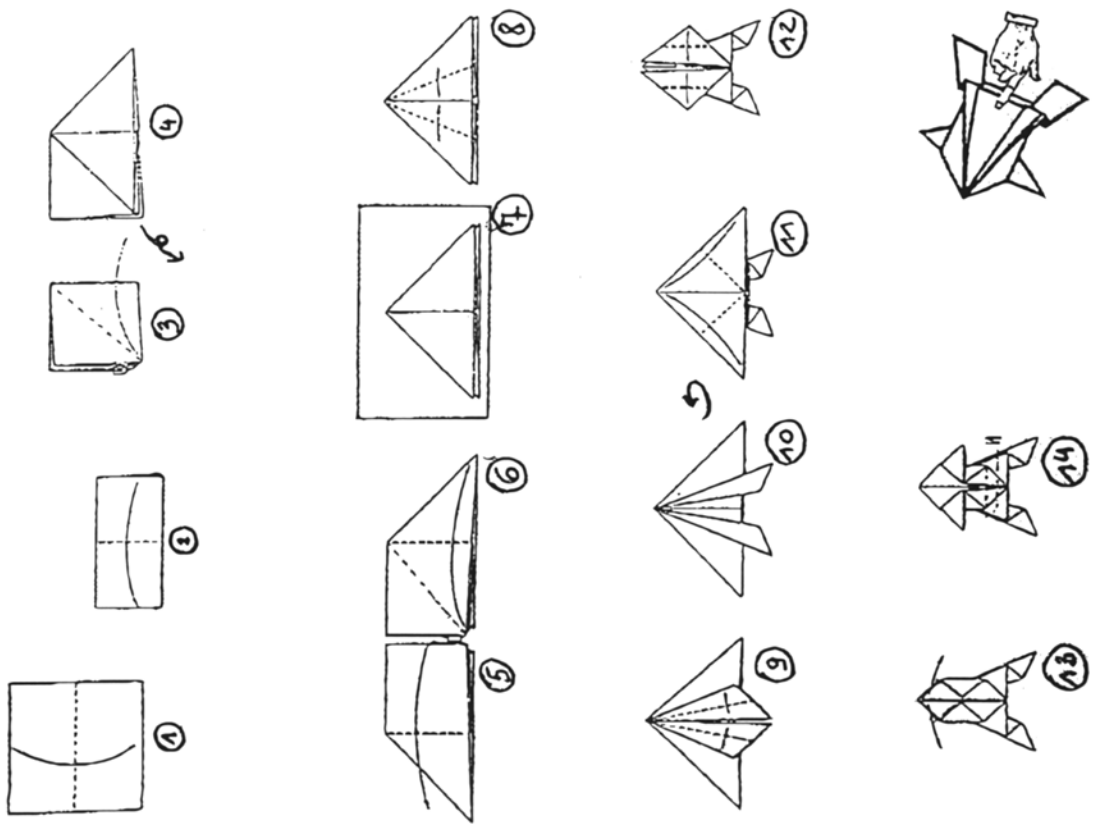

Le canard

